



1010E



John Deere 1010E - Der rundum neue Ruckezug für anspruchsvolle Durchforstungsarbeiten

Der neue John Deere Ruckezug 1010E stellt das Vorgängermodell 1010D eindeutig in den Schatten. In der Kategorie der mittelgroßen Ruckezüge erweist sich der 1010E als die beste Wahl für schwere Durchforstungseinsätze. Denn neben den für die E-Serie charakteristischen klassischen Verbesserungen glänzt das Kraftpaket mit einer Zuladung von 11 Tonnen, einer maximalen Motorleistung von 115,5 kW (156 PS, SAE), seinem robusten CF5-Kran, neuen Achsen und neuer Reifengröße. Zu seinen bahnbrechenden Neuheiten gehören neben dem Steuersystem TimberMatic™ eine drehbare und selbstnivellierende Kabine, die für eine perfekte Rundumsicht sorgt und das Laden der Stämme sicherer und ergonomischer macht. Zusätzliche Komfortausstattungen wie automatische Klimaanlage, hochwertige Polsterung und niedrige Geräusch- und Vibrationspegel verwandeln den Ruckezug in einen angenehmen Arbeitsplatz.

Dieser in der 6- und 8-Rad-Ausführung erhältliche Alleskönner eignet sich von der Durchforstung bis hin zur Endnutzung. Seine optimierte Kraftübertragung minimiert die Bodenverdichtung und verschafft dem 1010E eine ausgezeichnete Geländegängigkeit.

Die präzise, reibungslose und automatische Kabinennivellierung erlaubt höhere Fahrgeschwindigkeiten und sorgt so für ein völlig neues Fahrgefühl sowie schnelleres und ermüdungsfreies Arbeiten.

Der 1010E wird von einem leistungsstarken 4,5 Liter John Deere PowerTech™ Plus Motor angetrieben, der sich durch ein hohes Drehmoment bei niedriger Drehzahl auszeichnet. Das neue TimberMatic F09 Steuersystem vereinfacht die Steuerung und Einstellung fahrerspezifischer Parameter. Alternativ kann die Maschinensteuerung mit Hilfe des Systembildschirms CommandCenter™ erfolgen. Und mit dem jetzt auch für Ruckezüge erhältlichen exklusiven John Deere Tool TimberLink™ zur Überwachung und Optimierung der Maschinenleistung halten Sie Ihre Betriebskosten unter Kontrolle.

Alle Ruckezüge der E-Serie sind mit robusteren Rahmen ausgestattet. Der neue sowohl automatisch als auch manuell umschaltbare hydraulische Lüfter befreit den Kühler von Staub und Schmutz und reduziert somit den täglichen Wartungsaufwand. Durch die Vorfiltration des Motorluftfilters werden Filterhaltbarkeit und Austauschintervalle merklich verlängert. Und das als Zusatzausrüstung ab Werk erhältliche zentrale Schmiersystem verringert nochmals deutlich die tägliche Wartungszeit.

1010E

ABMESSUNGEN *

Länge [A]	9290 mm
Radstand [B+C]	4800 mm
Bogiemitte - Knickgelenk [B]	1700 mm
Knickgelenk - Bogiemitte [C]	3400 mm
Stirngitter - Bogiemitte [D]	2600 mm
Bogiemitte - Heck [E]	1900 mm
Breite - 600er Reifen [F]	2720 mm
Breite - 700er Reifen [F]	2820 mm
Drehwinkel	44°
Äußerer Wendekreis - 700er Reifen	8060 mm
Innerer Wendekreis - 700er Reifen	4420 mm
Transporthöhe	3600 mm
Zuladung	11 Tonnen
Bodenfreiheit [G]	600 mm
Reifen, vorn 6 Räder/8 Räder	34 - 14 / 24,5 - 20
Reifen, hinten	24,5 - 20
Maschinengewicht 6 Räder/8 Räder	14700 kg / 16500 kg
Böschungswinkel 6 Räder/8 Räder	28° / 37°

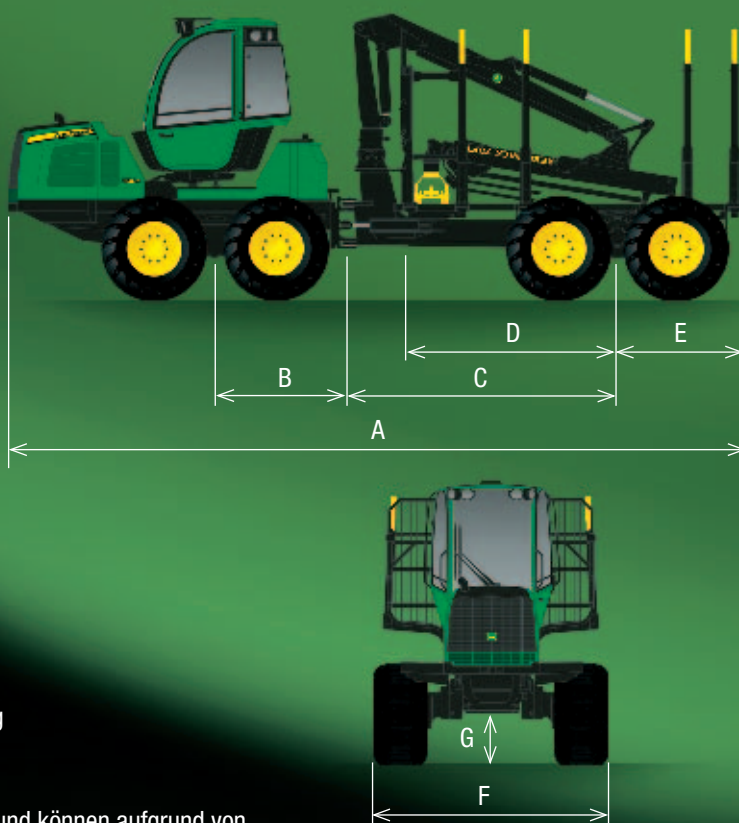

*Hinweis: Die hier angeführten Abmessungen sind Richtwerte und können aufgrund von Fertigungstoleranzen abweichen.

KRAN

	CF5
Max. Reichweite	7,2 m / 8,5 m / 10 m
Bruttohubmoment	102 kNm
Bruttoschwenkmoment	24 kNm
Schwenkwinkel	380°

LADEBEREICHS-OPTIONEN

Kurz, Lang, Extra kurz

DIESELMOTOR

	John Deere 4045, mit Turbolader und Ladeluftkühlung, 4 Zylinder, Hubraum 4,5 Liter
Max. Motorleistung	115,5 kW (1900 U/min) / 155 PS, SAE
Drehmoment	645 Nm bei 1400 U/min
Kraftstofftank	150 Liter

ARBEITS-HYDRAULIK

	Lastabhängig
Pumpenleistung	100 cm ³
Arbeitsdruck	24 MPa / 3.480 PSI

GETRIEBE

	Hydrostatisch-mechanisches 2-Gang-Getriebe
Achsen / Bogie	Portaltandemachsen mit Ausgleichssystem und Differenzialsperre
Zugkraft	150 kN
Fahrgeschwindigkeit, 1. Gang	0 - 7,5 km/h
Fahrgeschwindigkeit, 2. Gang	0 - 23 km/h

KABINE

	Drehbar oder drehbar und selbstnivellierend
Drehwinkel	290°
Seitliche Neigung	10°
Neigung nach vorn/hinten	6°

ZUSATZAUSRÜSTUNG

Nähere Auskünfte erteilt Ihnen Ihr John Deere Vertriebspartner

Dieses Dokument steht weltweit zur Verfügung. Neben allgemeingültigen Angaben, Fotos und Erläuterungen enthält es ggf. Zubehör und Produktoptionen, die NICHT in allen Ländern erhältlich sind. Weitere Auskünfte erteilt Ihnen Ihr John Deere Vertriebspartner. John Deere behält sich das Recht vor, die in der vorliegenden Unterlage aufgeführten Produktdaten sowie das Produktdesign ohne Vorankündigung zu ändern. Irrtümer und Änderungen vorbehalten.

NUHN GmbH & Co. KG
 Jossastraße 56
 36272 Niederaula
 Tel. +49 6625 9152-0
 Fax +49 6625 9152-11
 E-Mail: info@nuhn.de