



1510E



John Deere 1510E – Eine Revolution im Rückezugbetrieb

Die Rückezüge der E-Serie von John Deere haben eine neue drehbare und selbstnivellierende Kabine und ein modernisiertes TimberMatic Steuersystem, die gemeinsam eine Arbeitsumgebung bilden, die den Fahrer entlastet und die Maschinenproduktivität steigert. Äußerst präzise und weiche Rotations- und Neigungsbewegungen der Kabine sorgen für eine hervorragende Rundumsicht und machen die Arbeit für den Fahrer zum Vergnügen. Die Kabinendrehung folgt den Kranbewegungen - Kran und Greifer sind zu jeder Zeit im sicheren Blickfeld des Fahrers, ohne das er seinen Kopf drehen muss. Der Fahrerkomfort wird durch die automatische Klimaanlage, die hochwertige Polsterung, die geringen Geräusch- und Vibrationspegel und durch die große Auswahl an Sonderausstattungen für die neue Kabine abgerundet.

Die Produktivität des John Deere 1510E wird im Vergleich zu seinem Vorgänger, dem John Deere 1410D, zusätzlich durch seine höhere Zuladung, den Motor mit gesteigerter Leistung und gesteigertem Drehmoment, sowie durch die verbesserte Zugkraft erhöht. Das neue TimberMatic F09 Steuersystem vereinfacht die Steuerung der Maschine sowie die Einstellung fahrerspezifischer Parameter. Alternativ kann die Maschinensteuerung mit Hilfe des Systembildschirms CommandCenter™ erfolgen. Höhere und die Produktivität steigernde Fahrgeschwindigkeiten werden durch die präzise und weich ansprechende Kabinennivellierung ermöglicht.

Der 1510E wird von einem John Deere PowerTech Plus™ Motor mit 6,8-Liter Hubraum angetrieben, der sich durch hohes Drehmoment bei niedriger Drehzahl auszeichnet. Mit dem nur bei John Deere erhältlichen TimberLink™, einem intelligenten Tool zur Überwachung und Optimierung der Maschinenleistung, bleiben Produktivität sowie Betriebskosten unter Kontrolle.

Alle Rückezüge der E-Serie werden mit vollständig neuen und robusteren Rahmen ausgestattet. Zuverlässigkeit, Geländegängigkeit und Zugkraft des 1510E werden durch zur Standardausrüstung

gehörenden Heavy-Duty Bogieachsen nochmals erhöht. Der neue hydraulische Lüfter ist automatisch und manuell umschaltbar und befreit den Kühler von Staub- und Schmutz, was Kraftstoff spart und die Leistung steigert. Außerdem wird die verfügbare Betriebszeit durch geringeren täglichen Wartungsaufwand erhöht. Durch die effektive Vorfilterung des neuen Motorluftfilters werden Filterhaltbarkeit und Austauschintervalle merklich verlängert. Das zentrale Schmieresystem, jetzt als Zusatzausrüstung ab Werk erhältlich, verringert nochmals deutlich die tägliche Wartungszeit.

**DIE REVOLUTIONÄREN E-MODELLE.
UND DIE ZUKUNFT GEHÖRT DEERE.**

WWW.DEERE.COM/FORESTRYREVOLUTION

1510E

ABMESSUNGEN *

Länge [A]	9570 mm
Radstrand [B+C]	5100 mm
Bogiemitte - Knickgelenk [B]	1700 mm
Knickgelenk - Bogiemitte [C]	3400 mm
Stirngitter - Bogiemitte [D]	2600 mm
Bogiemitte - Heck [E]	1900 mm
Breite – 700er Reifen [F]	2950 mm
Breite – 800er Reifen[F]	3090 mm
Drehwinkel	42°
Äußerer Wendekreis – 700er Reifen	8550 mm
Innerer Wendekreis – 700er Reifen	4840 mm
Transporthöhe	3800 mm
Zuladung	15 Tonnen
Bodenfreiheit [G]	605 mm
Reifen, vorn, 6 Räder/8 Räder	34 – 14 / 26,5 – 20
Reifen, hinten	26,5 - 20
Maschinengewicht 6 Räder / 8 Räder	16500 kg / 18500 kg
Böschungswinkel 6 Räder / 8 Räder	25° / 36°

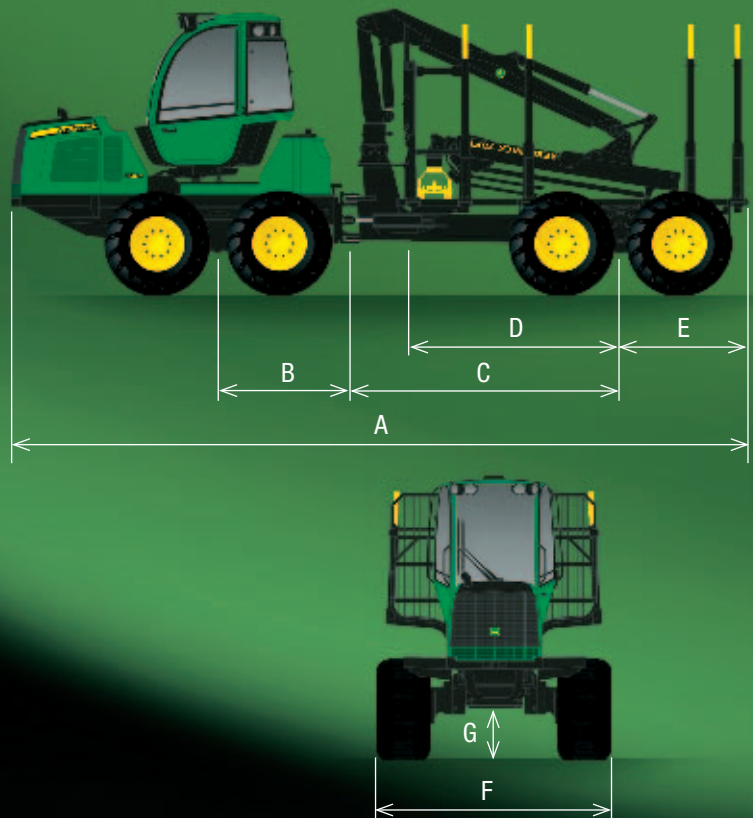

KRAN

	CF7
Max. Reichweite	7,2 / 8,5 / 10 m
Bruttohubmoment	125 kNm
Bruttoschwenkmoment	32 kNm
Schwenkwinkel	380°

LADEBEREICHS-OPTIONEN

Schmal, Breit, VLS, ALS

DIESELMOTOR

	John Deere 6068 mit Turbolader und Ladeluftkühlung
	6 Zylinder, Hubraum 6,8 Liter
Max. Motorleistung	145 kW (1900 U/min) / 195 PS
Drehmoment	800 Nm bei 1300-1400 U/min
Kraftstofftank	167 Liter

ARBEITS-HYDRAULIK

	Lastabhängig
Pumpenleistung	140 cm ³
Arbeitsdruck	24 MPa / 3480 PSI

GETRIEBE

	Hydrostatisch-mechanisches 2-Gang-Getriebe
Achsen / Bogies	Heavy-Duty Portaltandem- achsen mit Ausgleichssystem und Differentialsperre
Zugkraft	185 kN
Fahrgeschwindigkeit, 1. Gang	0-7,5 km
Fahrgeschwindigkeit, 2. Gang	0 -23 km

KABINE

	Drehbar oder drehbar und selbstnivellierend
Drehwinkel	290°
Seitliche Neigung	10°
Neigung nach vorn/hinten	6°

ZUSATZ-AUSRÜSTUNG

Informationen zur lieferbaren
Zusatzrüstung erhalten Sie
von Ihrem Händler.

Dieses Dokument steht weltweit zur Verfügung. Neben allgemeingültigen Angaben, Fotos und Erläuterungen enthält es ggf. Zubehör und Produktoptionen, die NICHT in allen Ländern erhältlich sind. Weitere Auskünfte erteilt Ihnen Ihr John Deere Vertriebspartner. John Deere behält sich das Recht vor, die in der vorliegenden Unterlage aufgeführten Produktdaten sowie das Produktdesign ohne Vorankündigung zu ändern. Irrtümer und Änderungen vorbehalten.

NUHN GmbH & Co. KG
Jossastraße 56
36272 Niederaula
Tel. +49 6625 9152-0
Fax +49 6625 9152-11
E-Mail: info@nuhn.de